

Um den anspruchsvollsten Anforderungen gerecht zu werden

EIN UMFASSENDES STANDARDPROGRAMM UND LÖSUNGEN AUF ANFRAGE

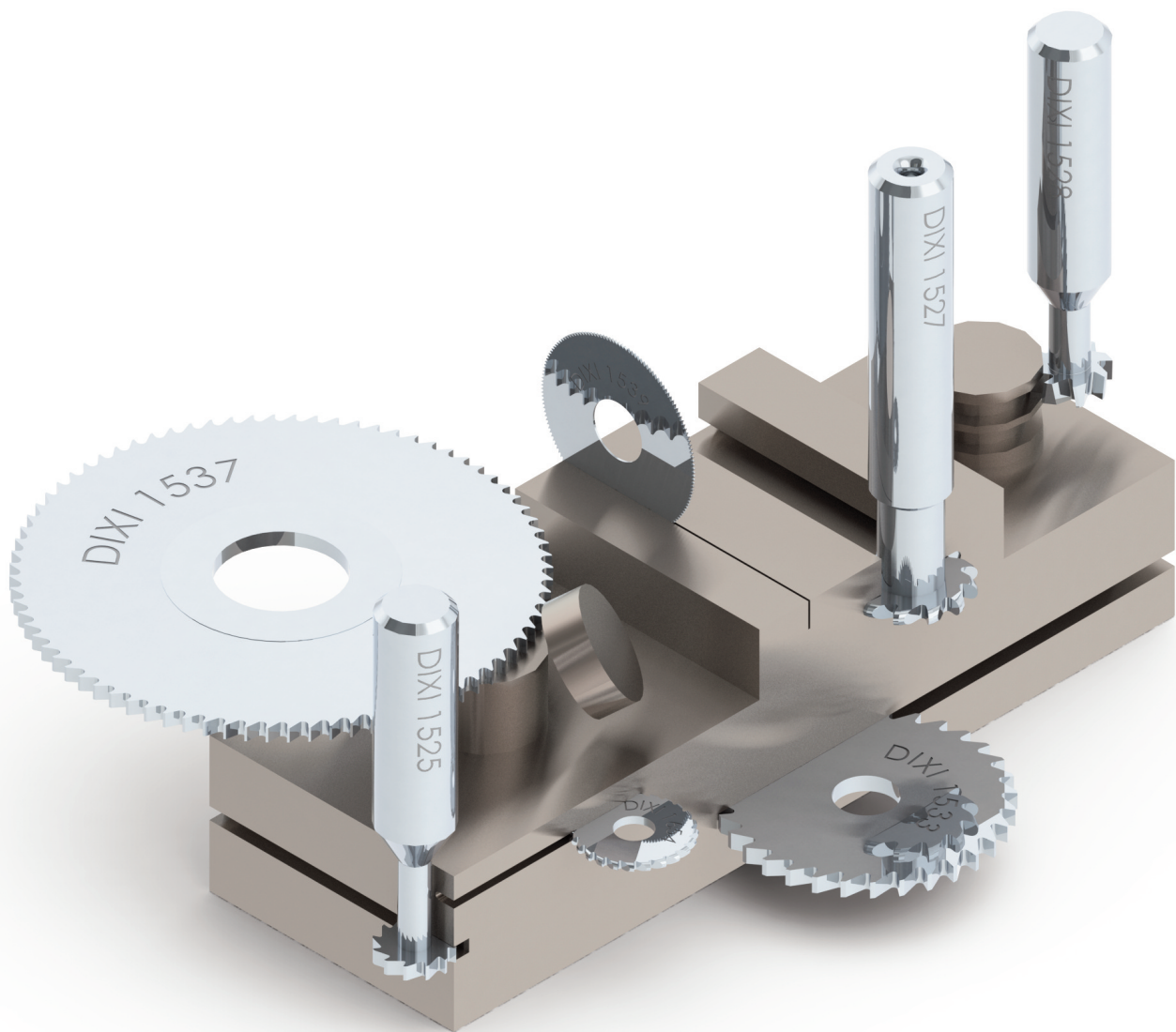

Mikrowerkzeuge sind DIXI Werkzeuge

www.dixipolytool.com

DIE IDEALE LÖSUNG IN JEDEM FALL

Dank unserer 70 jährigen Erfahrung mit verschiedenen Partnern und der Entwicklung von diversen Lösungen auf neuestem Stand der Technik, sind wir in der Lage, innovative Antworten für Ihre Standard und Spezialanwendungen anzubieten.

Durch Ihre Partnerschaft, bieten wir Ihnen den Zugang zu unserem Know-how und den hochqualitativen Produkten, damit wir Ihnen helfen und Ihre Fertigung optimieren können.

Suchen Sie eine treue Partnerschaft, welche Ihnen Unterstützung in der Verbesserung Ihrer Prozesse und innovative Optimierungen bezüglich Kosten bieten kann? Lassen Sie uns eine gemeinsame Zusammenarbeit beginnen.

Unsere Bearbeitungslösungen decken eine grosse Bandbreite von Anwendungen ab.

STANDARD LÖSUNGEN

Wir bieten eine breite Palette an Standardwerkzeugen mit diversen Lösungen für verschiedene Bearbeitungstiefen, Dimensionen und Schnittbedingungen an.

Inneres Zirkularfräsen

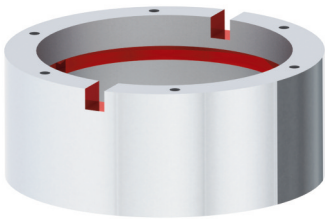

Rillenfräsen

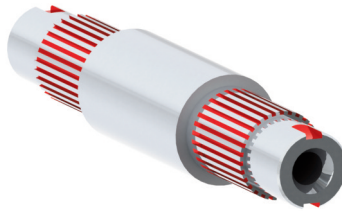

Tiefes Rillenfräsen

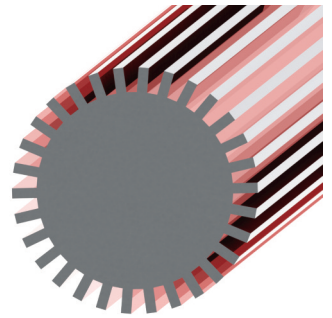

Abtrennen



T-Nuten Fräsen

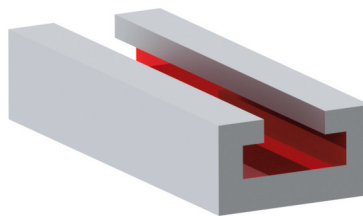

Unterschiedliche Nuttiefen Fräsen

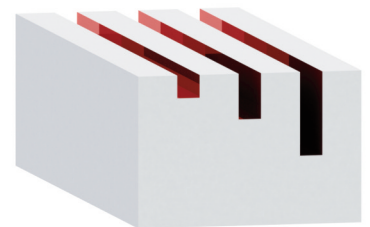

LÖSUNGEN AUF ANFRAGE

Mit unseren individuellen Lösungen, wollen wir Unterstützung für besondere Bedürfnisse bieten. Anbei finden Sie einige Beispiele für interne wie auch externe Entwicklungen unserer Anwendungstechniker.

Durch unsere Anwendungstechniker erhalten Sie Unterstützung für die Organisation Ihrer Bearbeitungsstrategie und Analysen für innovative Fertigungsanforderungen.

Wir bemühen uns, Ihnen die bestmögliche Strategie anzubieten, um sicher zu gehen, das bestmögliche Ergebnis zu erzielen.

Formwerkzeuge



Nutbearbeitung

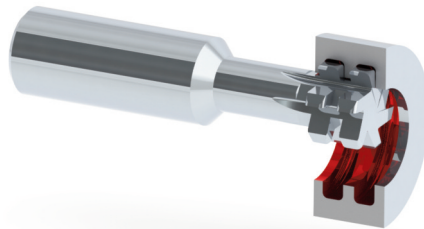

Konvexfräsen



Konusfräsen

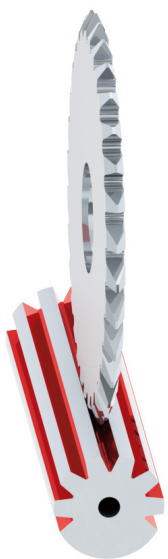

Halbkonkav Fräsen



Fräsen von speziellen Formen

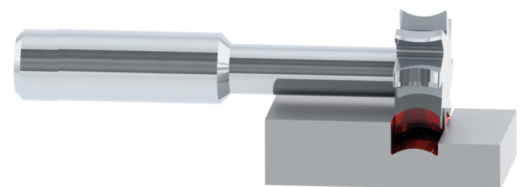

STANDARD LÖSUNGEN **AB LAGER VERFÜGBAR**

DIXI 1531 KREISSÄGEN, GROBE VERZÄHNUNG

Ø 15 - 125 mm

A 0.20 - 4.00 mm

Vielzahl von
Beschichtungen
auf Anfrage

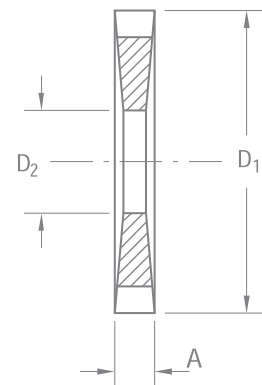
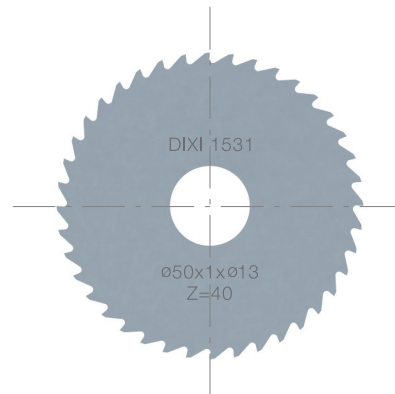

DIXI 1533 KREISSÄGEN, FEINE VERZÄHNUNG

Ø 15 - 160 mm

A 0.20 - 5.00 mm

Vielzahl von
Beschichtungen
auf Anfrage

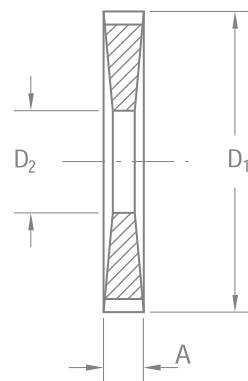
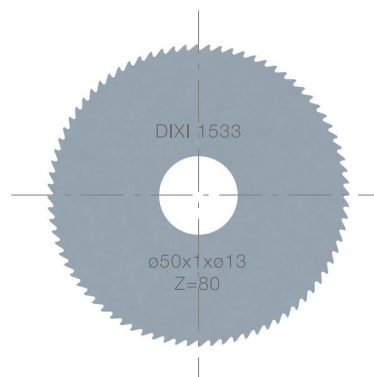

DIXI 1539 KREISSÄGEN, EXTRA FEINE VERZÄHNUNG

Ø 10 - 50 mm

A 0.10 - 1.50 mm

Vielzahl von
Beschichtungen
auf Anfrage

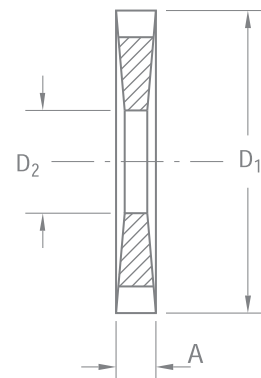
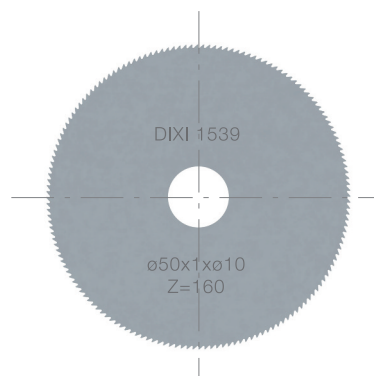

STANDARD LÖSUNGEN AB LAGER VERFÜGBAR

DIXI 1534 KREISSÄGEN, BOGENZAHN

Ø 20 - 100 mm

A 0.30 - 3.00 mm

Vielzahl von
Beschichtungen
auf Anfrage

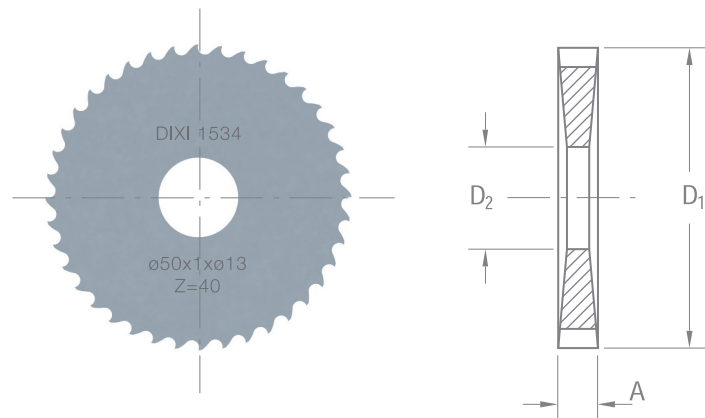

DIXI 1537 KREISSÄGEN, FÜR ROSTFREIEN STAHL

Ø 50 - 100 mm

A 0.60 - 1.00 mm

CUTINOX
Beschichtung

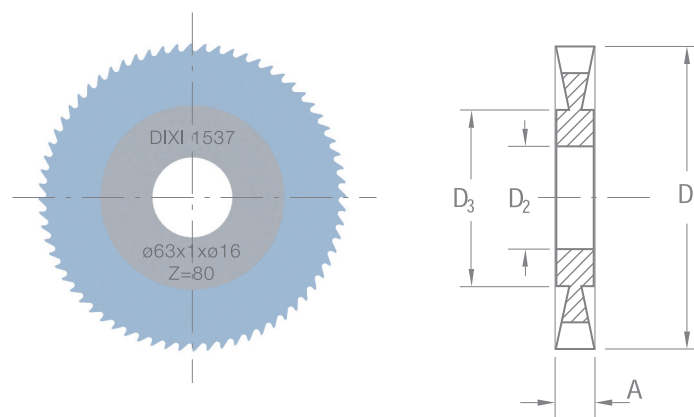

DIXI 1640 WINKEL KREISSÄGEN, LINKS- UND RECHTSSCHNEIDEND

Ø 50 - 100 mm

A 0.50 - 1.00 mm

CUTINOX
Beschichtung und
unbeschichtet

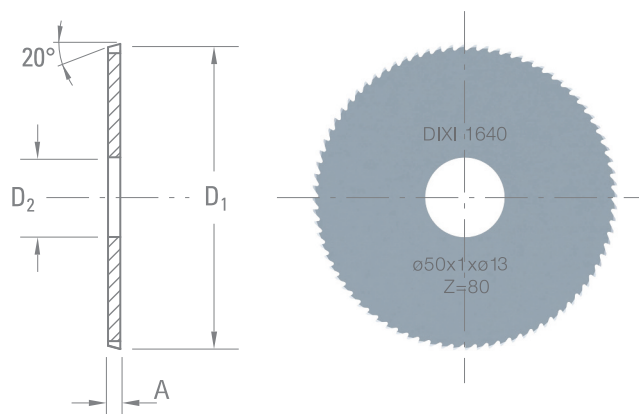

STANDARD LÖSUNGEN **AB LAGER VERFÜGBAR**

DIXI 2713 KREISSÄGENAUFNAHMEN, FRONTSEITIGE SPANNUNG

Ø 3 - 16 mm

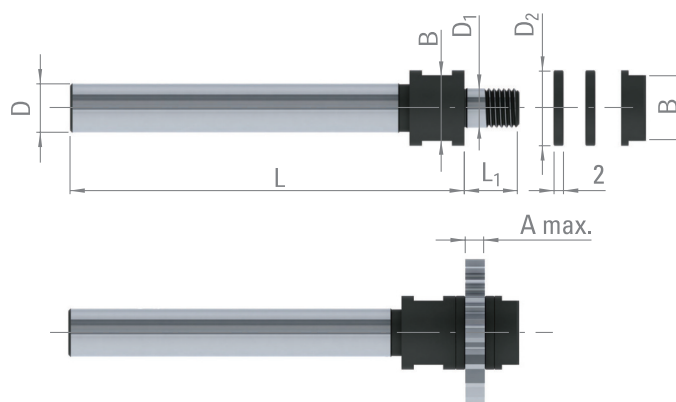

DIXI 2714 KREISSÄGENAUFNAHMEN, RÜCKSEITIGE SPANNUNG

Ø 5 - 16 mm

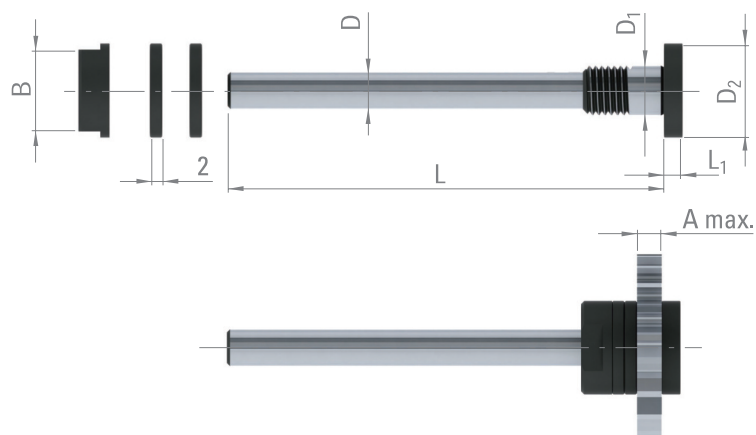

STANDARD LÖSUNGEN

DIXI 1525 T-NUTENFRÄSER, GERADE GENUTET

Ø 2 - 30 mm

L₁ 0.20 - 8.00 mm

Vielzahl von Beschichtungen auf Anfrage

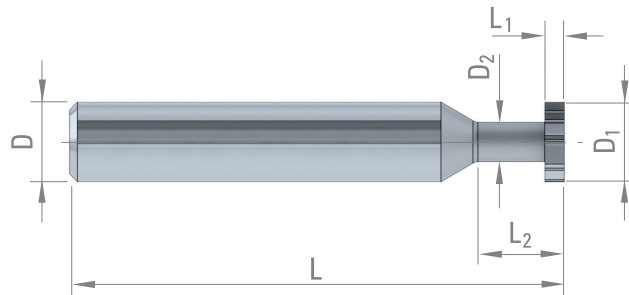

DIXI 1528 T-NUTENFRÄSER, WECHSELVERZÄHNUNG

Ø 4 - 30 mm

L₁ 0.50 - 10.00 mm

Vielzahl von Beschichtungen auf Anfrage

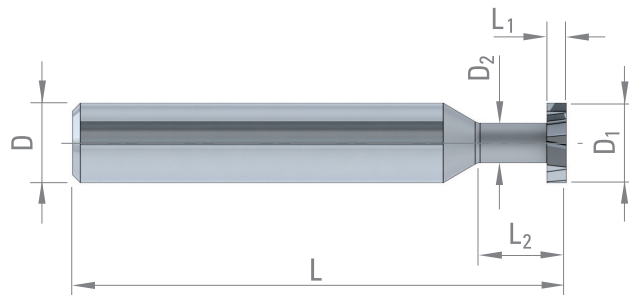

DIXI 1527 T-NUTENFRÄSER, HALBRUND, KONVEX

Ø 4 - 16 mm

L₁ 0.40 - 6.00 mm

Vielzahl von Beschichtungen auf Anfrage

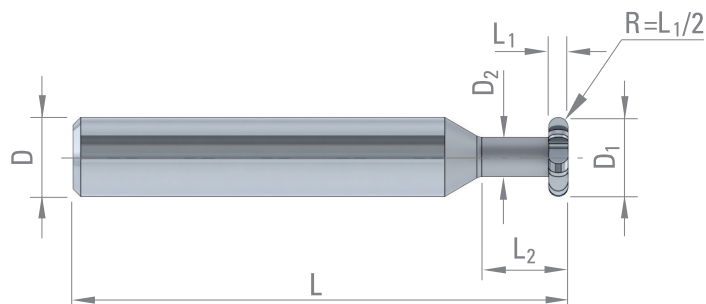

SENDEN SIE UNS IHRE ANFRAGE MITHILFE DES BEILIEGENDEN FORMULARS, WELCHES SIE
AUCH AUF UNSERER WEBSITE FINDEN



WERKZEUGE AUF ANFRAGE

Menge

Zu bearbeitender Werkstoff

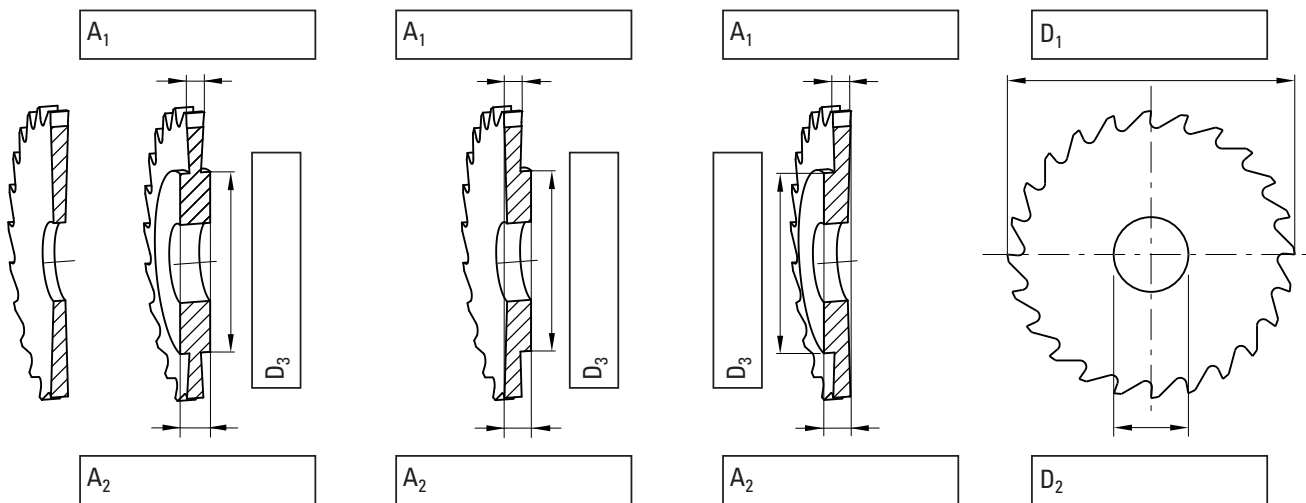

<p>1640 L</p>	<p>1640 R</p>	<p>1643</p>
<p>1650</p>	<p>1650</p>	<p>1650</p>
<p>1650</p>	<p>1654</p>	<p>1650</p>



WERKZEUGE AUF ANFRAGE

T-NUTENFRÄSER

Z =

Menge

Zu bearbeitender Werkstoff

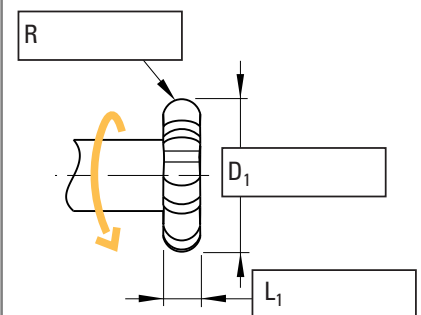
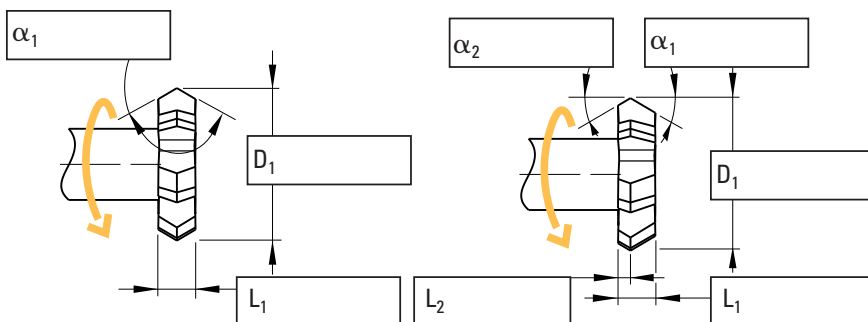
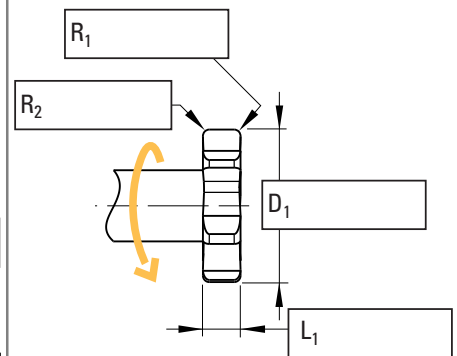
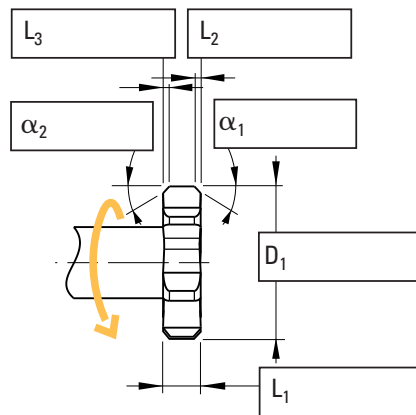
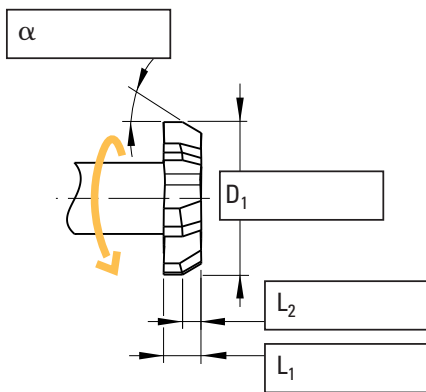
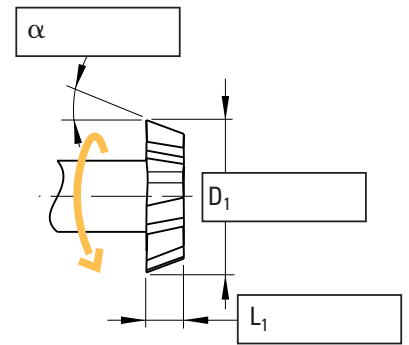
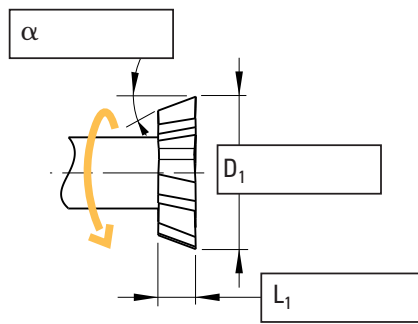
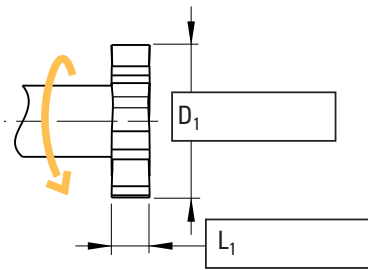
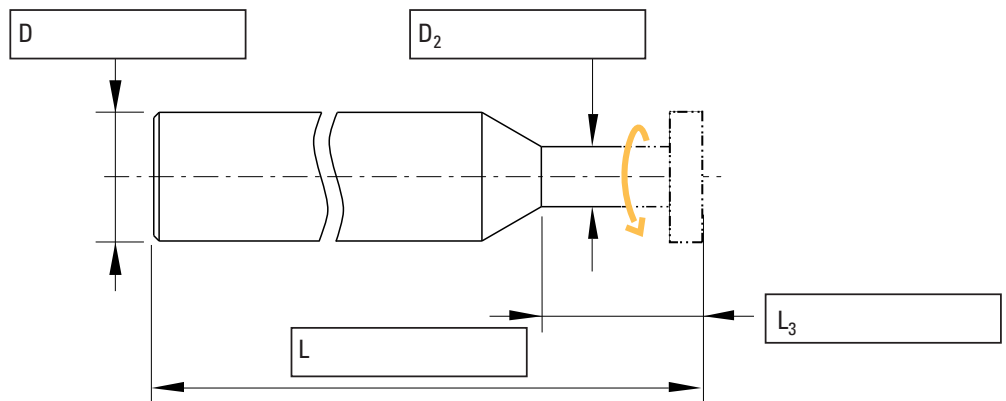

NUTZEN SIE UNSER ANFRAGEFORMULAR UNTER
WWW.DIXIPOLYTOOL.COM



IHRE VORTEILE DURCH UNSERE SCHNEIDLÖSUNGEN

- Standardwerkzeuge ab Lager
- Ausgezeichnete Leistung in allen Werkstoffgruppen
- Sehr grosse Bandbreite an Standard- oder Sonderlösungen
- Viele Anwendungsmöglichkeiten in Bezug auf Breiten und Tiefen der Schneiden.
- Optimierte Standzeiten der Werkzeuge durch Berichte aus vergleichbaren Prozessen
- Ausgezeichnete Oberflächenqualitäten
- Reduktion der Ausschussrate
- Optimierung der Span- und Gratbildung
- Qualitative Lösungen für komplexe Anforderungen

EIN WERT FÜR VIELE WEITERE SEKTOREN IN DER INDUSTRIE



EINFACHE ANWENDUNGEN IN ALLEN GRUPPEN VON WERKSTOFFEN

Die Bearbeitungslösungen von DIXI wurden für die ausgezeichnete Leistung in allen Gruppen von Werkstoffen entwickelt.

- P** Niedrig leg. Stahl
- M** Rostfreier Stahl
- K** Grauguss / leg. Grauguss
- S** Sonderlegierungen, Titan, Titanlegierungen
- N** Kupferlegierungen, Aluminium, Gold, Silber

ANWENDUNGSBEISPIELE

Werkstück Schraubenfase – Einstechen
Material Decolletagenstahl 20 AP
Operation Einstechen
Werkzeug DIXI 1643 / 90° Ø 20 x 1,5 x Ø6 mm, Z = 20 SP

Schnittbedingungen

Geschwindigkeit $n = 860 \text{ min}^{-1}$
Vorschub $V_f = 50 \text{ mm/min}$
Schmierung Schneidöl

Ergebnis Standzeit des Werkzeuges ist 2 Monate

Werkstück Elektronikbauteil / Computerelektronik
Material Aluminium
Operation Schlitzfräsen mit 12 Fräsern parallel
in einem Zug
Werkzeug DIXI 1534 Ø 100 SP

Schnittbedingungen

Geschwindigkeit $V_c = 150 \text{ m/min}$
Vorschub $V_f = 300 \text{ mm/min}$
Schmierung Schneidöl

Ergebnis Lebensdauer = 120'000 Nuten pro Werkzeug
3 Nachschliffe

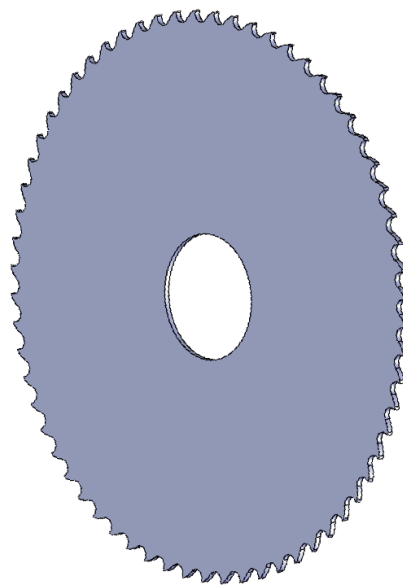
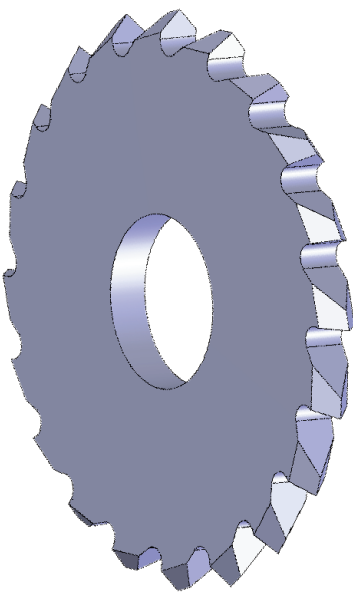

DIXI POLYTOOL S.A.

Av. du Technicum 37

CH-2400 Le Locle

Tel. +41 (0)32 933 54 44

Fax +41 (0)32 931 89 16

dixipoly@dixi.ch

www.dixipolytool.com
