

Impegnata a raccogliere le sfide più ambiziose

AMPIA GAMMA STANDARD
E SOLUZIONI A RICHIESTA

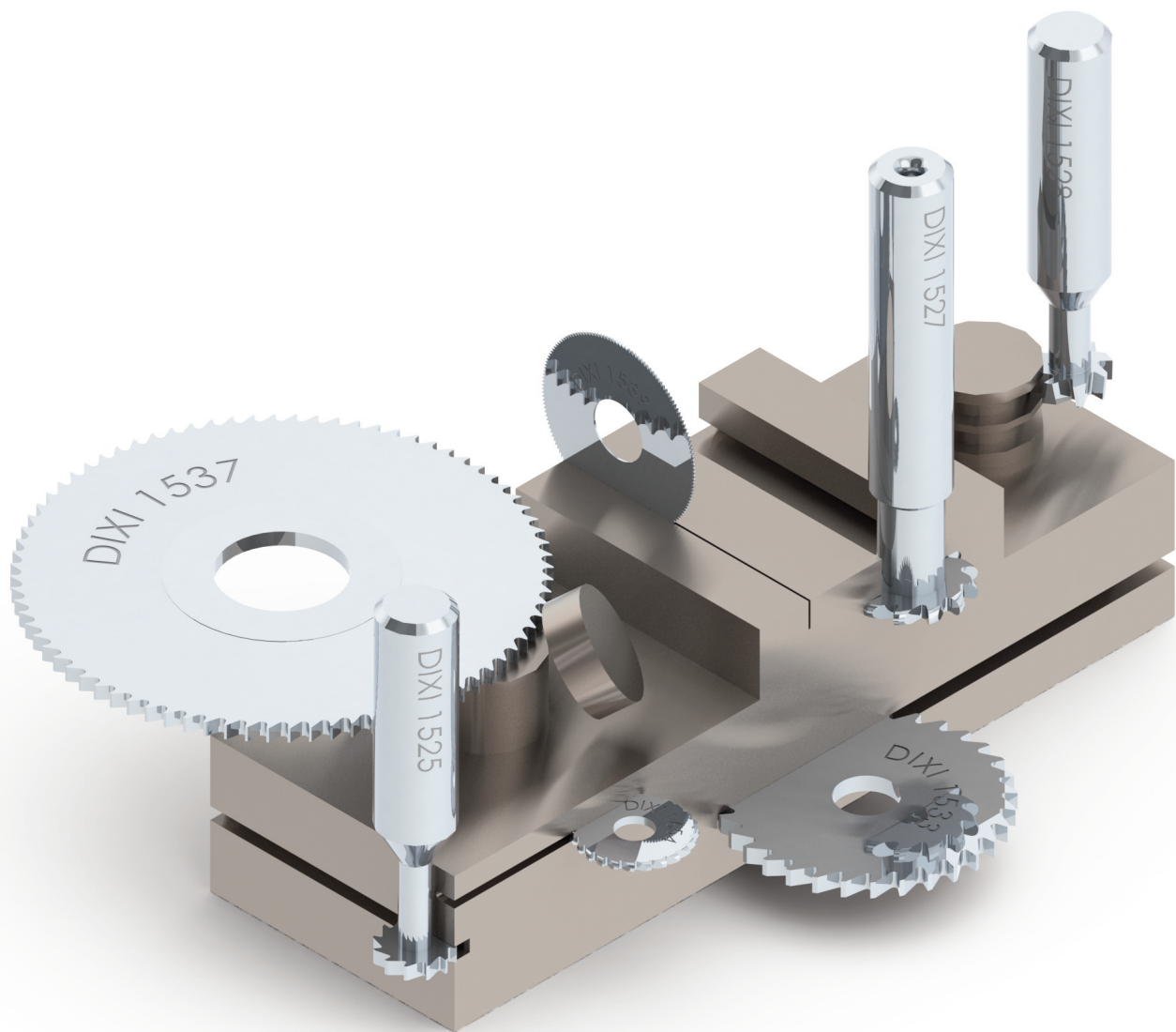

LA SOLUZIONE IDEALE PER OGNI SFIDA

Con 70 anni di esperienza al fianco di molte aziende partner, alle quali forniamo delle soluzioni all'apice della tecnologia, siamo in grado di dare delle risposte innovative a Vostre richieste standard o specifiche.

Grazie alla stretta collaborazione con queste aziende, Vi permettiamo di usufruire dei nostri prodotti di alta qualità, del nostro "savoir-faire", e di migliorare i Vostri processi produttivi. Il nostro obiettivo è il Vostro successo.

Siete alla ricerca di un partner fedele che possa aiutarVi a migliorare la Vostra produttività e ridurre i Vostri costi mediante delle soluzioni all'avanguardia? Lavoriamo insieme.

Le nostre soluzioni di taglio coprono una gamma molto vasta di utensili e di esperienze in metodi di lavorazione.

SOLUZIONI STANDARD

Forniamo un'ampia gamma di prodotti standard pronti per consentire numerose soluzioni di lavorazione per tutte le profondità, larghezze e tagli diversi.

Fresatura circolare interna

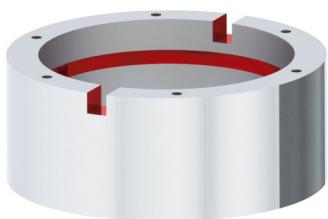

Fresatura di scanalature

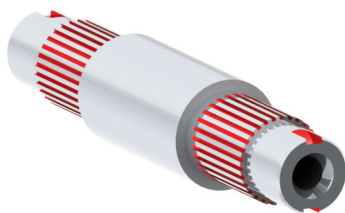

Fresatura di scanalature profonde

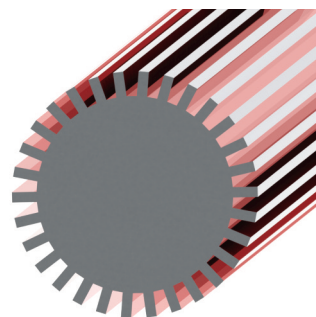

Troncatura



Scanalatura a T

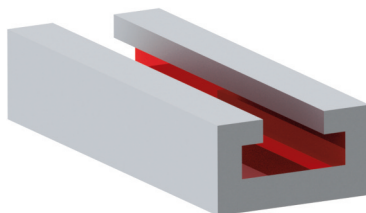

Scanalatura a profondità diverse

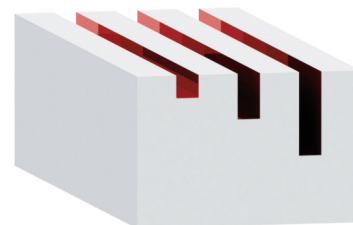

SOLUZIONI SU MISURA

Con le nostre soluzioni personalizzate, Vi garantiamo risposte alle Vostre specifiche esigenze. Inoltre, lo sviluppo dei Vostri progetti è seguito attentamente dai nostri tecnici applicativi, presso di Voi e al nostro interno.

I nostri tecnici Vi danno preziosi consigli per l'organizzazione e la gestione degli utensili, la definizione delle strategie di lavorazione, l'analisi delle richieste e la ricerca di soluzioni innovative.

Essi Vi assistono nell'individuazione della miglior strategia per assicurarsi che Voi possiate lavorare con i costi di produzione più bassi possibili.

Fresatura di forma



Scanalatura

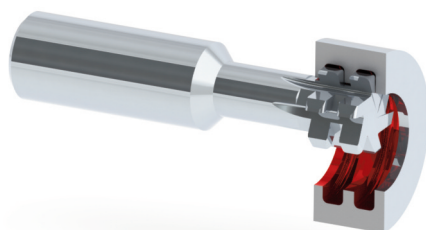

Fresatura convessa

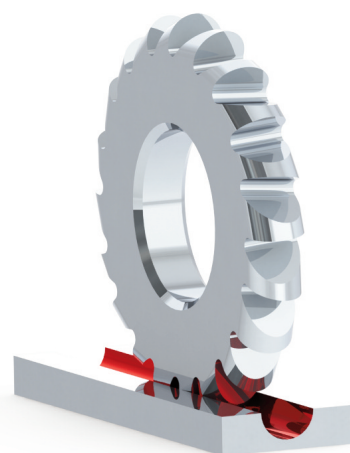

Fresatura biconica



Fresatura semiconcava



Fresatura di forme speciali

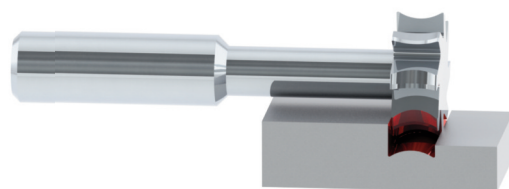

SOLUZIONI STANDARD **DISPONIBILI A MAGAZZINO**

DIXI 1531 FRESE CIRCOLARI, DENTATURA LARGA

Ø 15 - 125 mm

A 0.20 - 4.00 mm

Ampia gamma
di rivestimenti
a richiesta

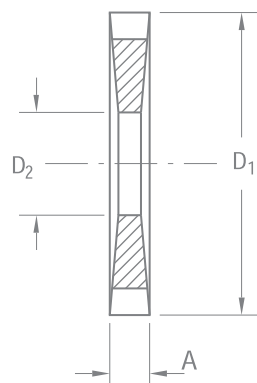
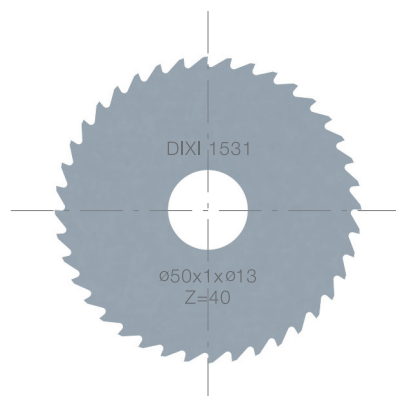

DIXI 1533 FRESE CIRCOLARI, DENTATURA FINE

Ø 15 - 160 mm

A 0.20 - 5.00 mm

Ampia gamma
di rivestimenti
a richiesta

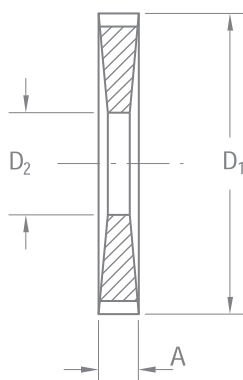
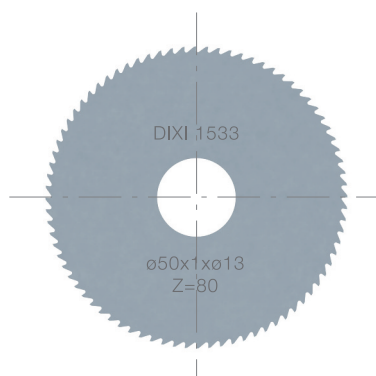

DIXI 1539 FRESE CIRCOLARI, DENTATURA EXTRAFINE

Ø 10 - 50 mm

A 0.10 - 1.50 mm

Ampia gamma
di rivestimenti
a richiesta

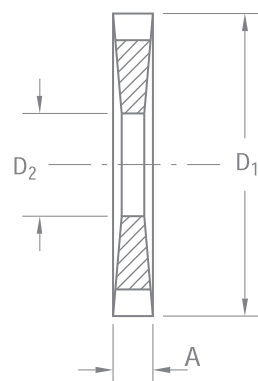
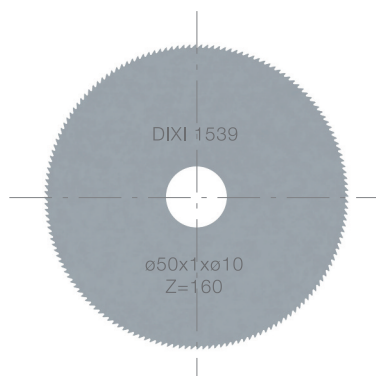

SOLUZIONI STANDARD **DISPONIBILI A MAGAZZINO**

DIXI 1534 FRESE CIRCOLARI, DENTATURA HELLER

Ø 20 - 100 mm

A 0.30 - 3.00 mm

Ampia gamma
di rivestimenti
a richiesta

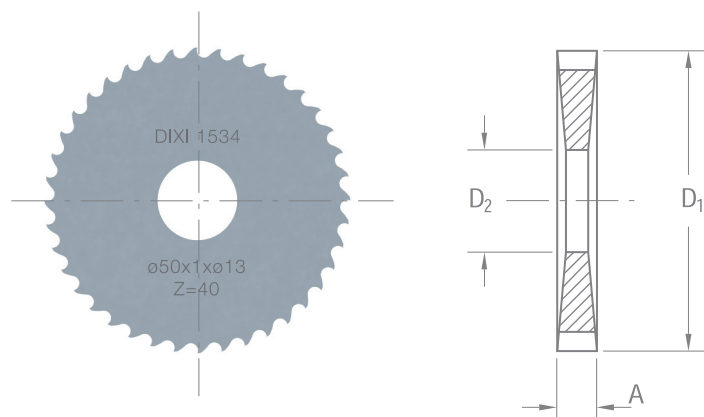

DIXI 1537 FRESE CIRCOLARI PER ACCIAI INOSSIDABILI

Ø 50 - 100 mm

A 0.60 - 1.00 mm

rivestite **CUTINOX**
e non rivestite

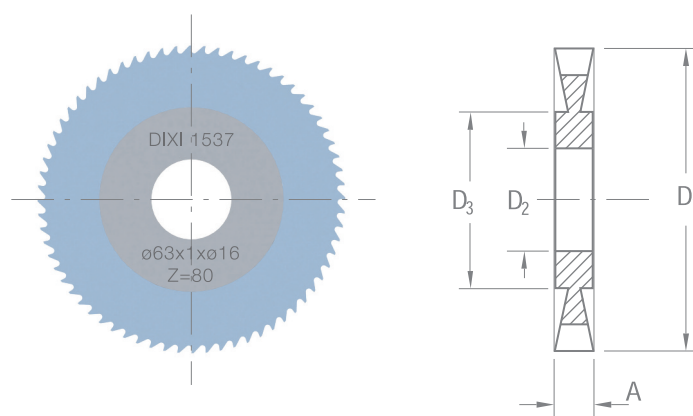

DIXI 1640 FRESE CIRCOLARI PER TRONCATURA, SINISTRE E DESTRE

Ø 50 - 100 mm

A 0.50 - 1.00 mm

rivestite **CUTINOX**
e non rivestite

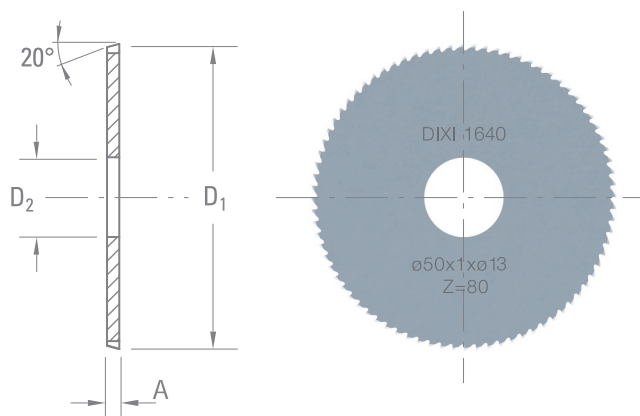

SOLUZIONI STANDARD **DISPONIBILI A MAGAZZINO**

DIXI 2713 ALBERINI PORTAFRESA CON SERRAGGIO ANTERIORE

Ø 3 - 16 mm

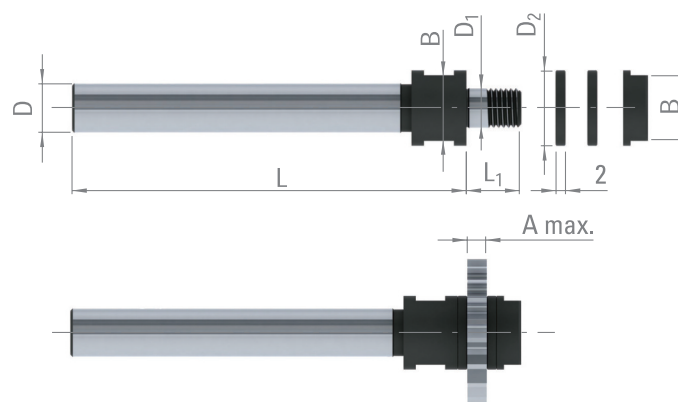

DIXI 2714 ALBERINI PORTAFRESA CON SERRAGGIO POSTERIORE

Ø 5 - 16 mm

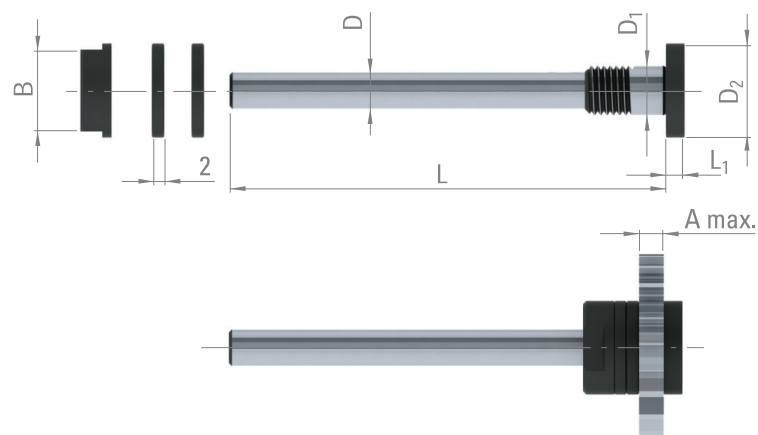

SOLUZIONI STANDARD

DIXI 1525 FRESE A T CON DENTATURA DIRITTA

Ø 2 - 30 mm

L₁ 0.20 - 8.00 mm

Ampia gamma
di rivestimenti
a richiesta

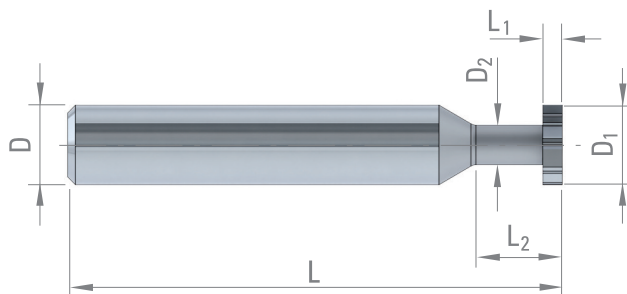

DIXI 1528 FRESE A T CON DENTATURA ALTERNATA

Ø 4 - 30 mm

L₁ 0.50 - 10.00 mm

Ampia gamma
di rivestimenti
a richiesta

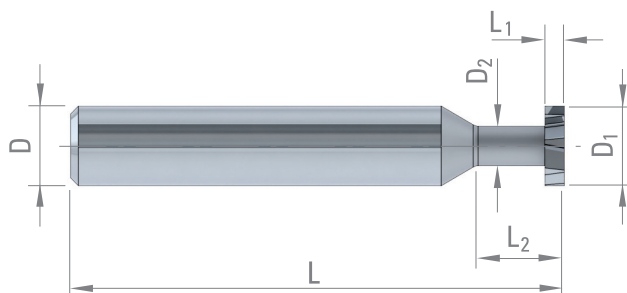

DIXI 1527 FRESE A T CON PROFILO CONVESSO A SEMICERCHIO

Ø 4 - 16 mm

L₁ 0.40 - 6.00 mm

Ampia gamma
di rivestimenti
a richiesta

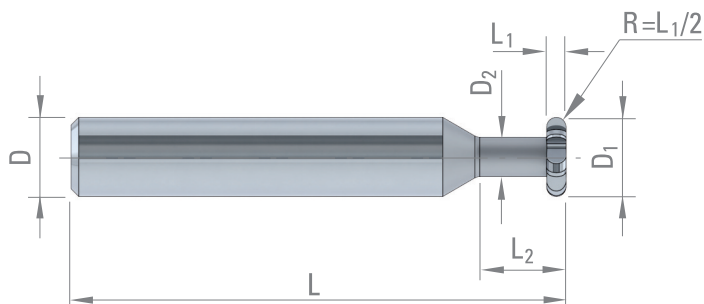

INVIATECI LE VOSTRE RICHIESTE SUL NOSTRO SITO O MEDIANTE IL PRESENTE MODULO



UTENSILI A RICHIESTA

Quantità

Materiale da lavorare

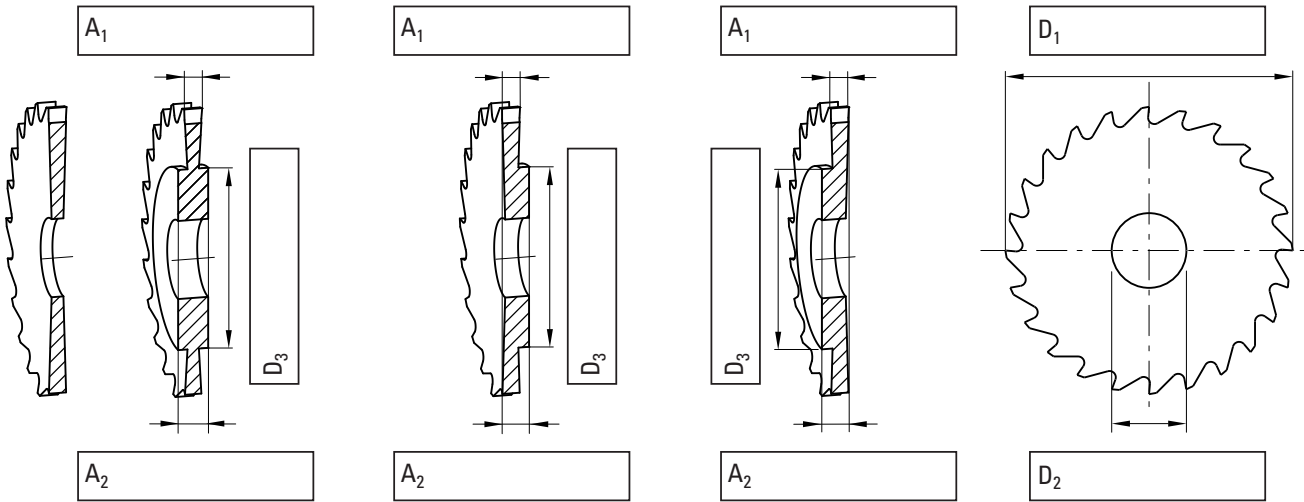

<p>1640 L</p>	<p>1640 R</p>	<p>1643</p>
<p>1650</p>	<p>1650</p>	<p>1650</p>
<p>1650</p>	<p>1654</p>	<p>1650</p>



UTENSILI A RICHIESTA

FRESE A T

Z =

Quantità

Materiale da lavorare

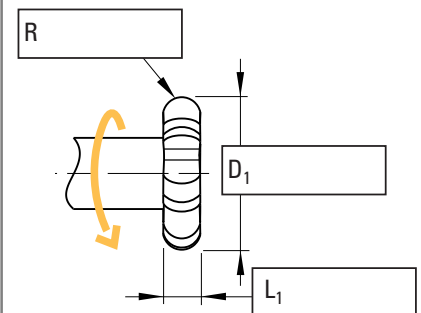
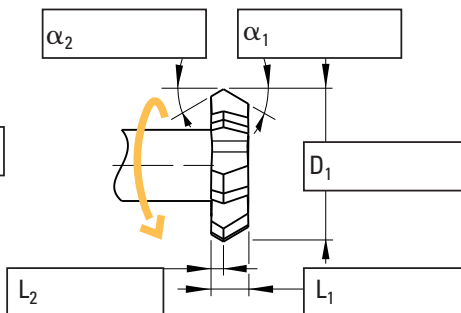
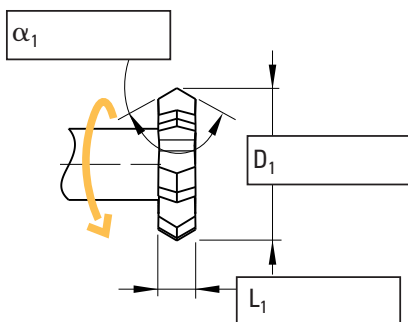
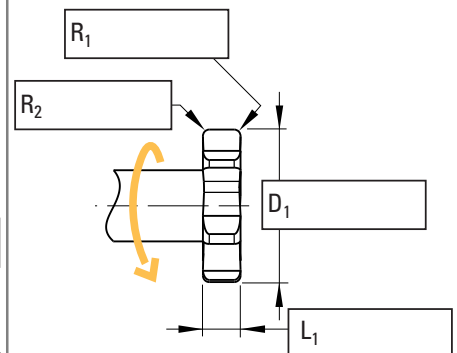
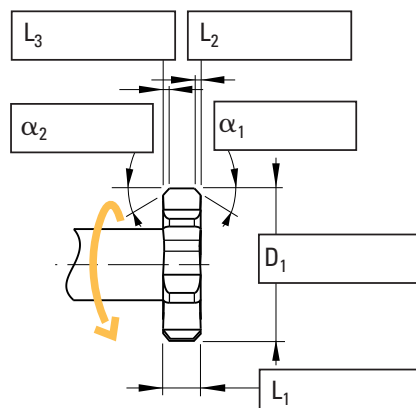
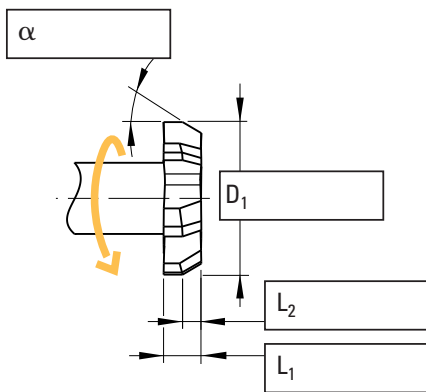
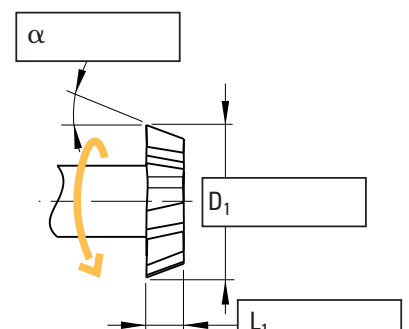
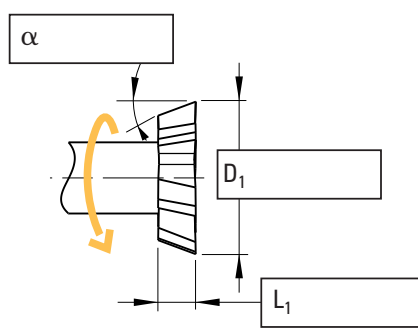
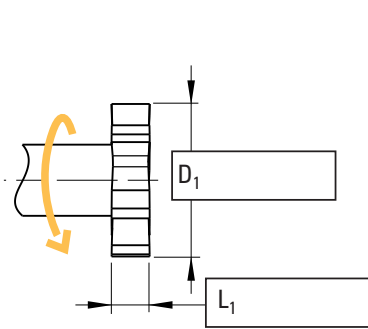
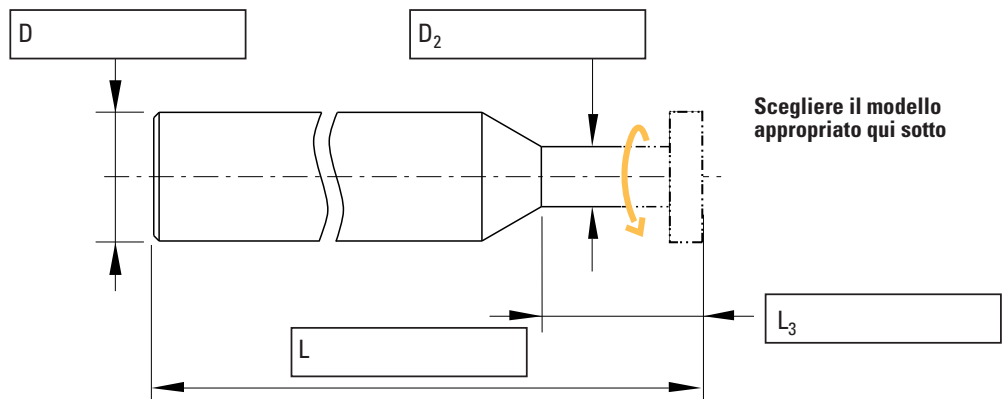

UTILIZZATE IL NOSTRO "MODULO RICHIESTA D'OFFERTA" ONLINE SU WWW.DIXIPOLYTOOL.COM



I VOSTRI VANTAGGI CON LE NOSTRE SOLUZIONI DI TRONCATURA

- Utensili standard a magazzino
- Prestazioni eccellenti su tutti i gruppi di materiali
- Gamma vastissima di soluzioni standard o personalizzate, studiate per numerosi tipi d'applicazioni, in termini di profondità, larghezza e taglio
- Maggior durata dell'utensile rispetto ad altri processi
- Ottima qualità superficiale
- Riduzione degli scarti
- Riduzione dei trucioli e dei problemi di sbavatura
- Soluzione alle esigenze qualitative più complesse

UN VALORE AGGIUNTO IN NUMEROSI SETTORI DI PUNTA



UNA LAVORAZIONE FACILE IN TUTTI I GRUPPI DI MATERIALI

Le soluzioni di troncatura DIXI sono concepite per consentire prestazioni eccellenti in tutti i gruppi di materiali.

P Acciai poco legati e molto legati

M Acciai inossidabili

K Ghise e ghise legate

S Superleghe, leghe di titanio

N Leghe di rame, alluminio, oro

ESEMPI DI APPLICAZIONE

Pezzo Smusso di vite – Scanalatura
Materiale Acciaio al piombo 20 AP
Operazione Scanalatura
Utensile DIXI 1643 / 90° Ø 20 x 1,5 x Ø6 mm, Z = 20 SP

Condizioni di taglio
Velocità $n = 860 \text{ min}^{-1}$
Avanzamento $V_f = 50 \text{ mm/min}$
Lubrificante Olio da taglio

Risultato Durata utensile = 2 mesi di produzione

Pezzo Elettronica / componenti per computer
Materiale Alluminio
Operazione Troncatura con 12 frese circolari montate in serie
Utensile DIXI 1534 Ø 100 SP

Condizioni di taglio
Velocità $V_c = 150 \text{ m/min}$
Avanzamento $V_f = 300 \text{ mm/min}$
Lubrificante Olio da taglio
Frese montate in serie
(da 3 a 12 frese sullo stesso portautensile)

Risultato Durata utensile = 120.000 scanalature per utensile
3 riaffilature

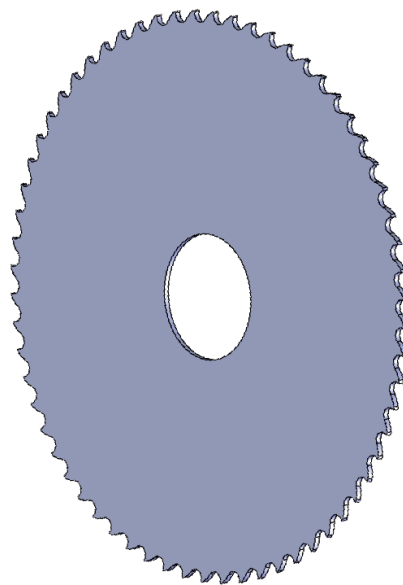
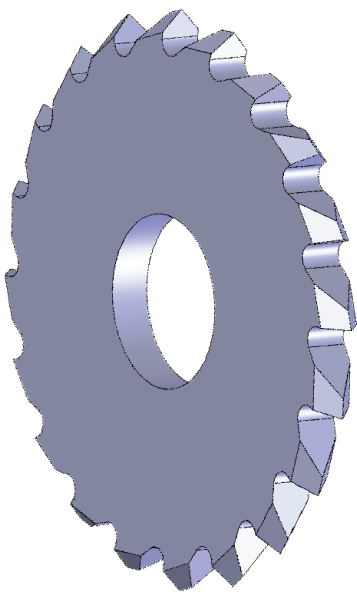

IMPORTATORE ESCLUSIVO DIXI POLYTOOL PER L'ITALIA

RIDIX

Contatti Ridix SpA

Ufficio vendite: 011 4027521 - 011 4027534 - info.dp@ridix.it

Responsabile Tecnico: Sergio Pace - 348 3982771

www.ridix.it

DIXI POLYTOOL S.A.

Av. du Technicum 37

CH-2400 Le Locle

Tel. +41 (0)32 933 54 44

Fax +41 (0)32 931 89 16

dixipoly@dixi.ch

www.dixipolytool.com
