

Engagé à relever les défis les plus exigeants

LARGE GAMME STANDARD
ET SOLUTIONS SUR DEMANDE

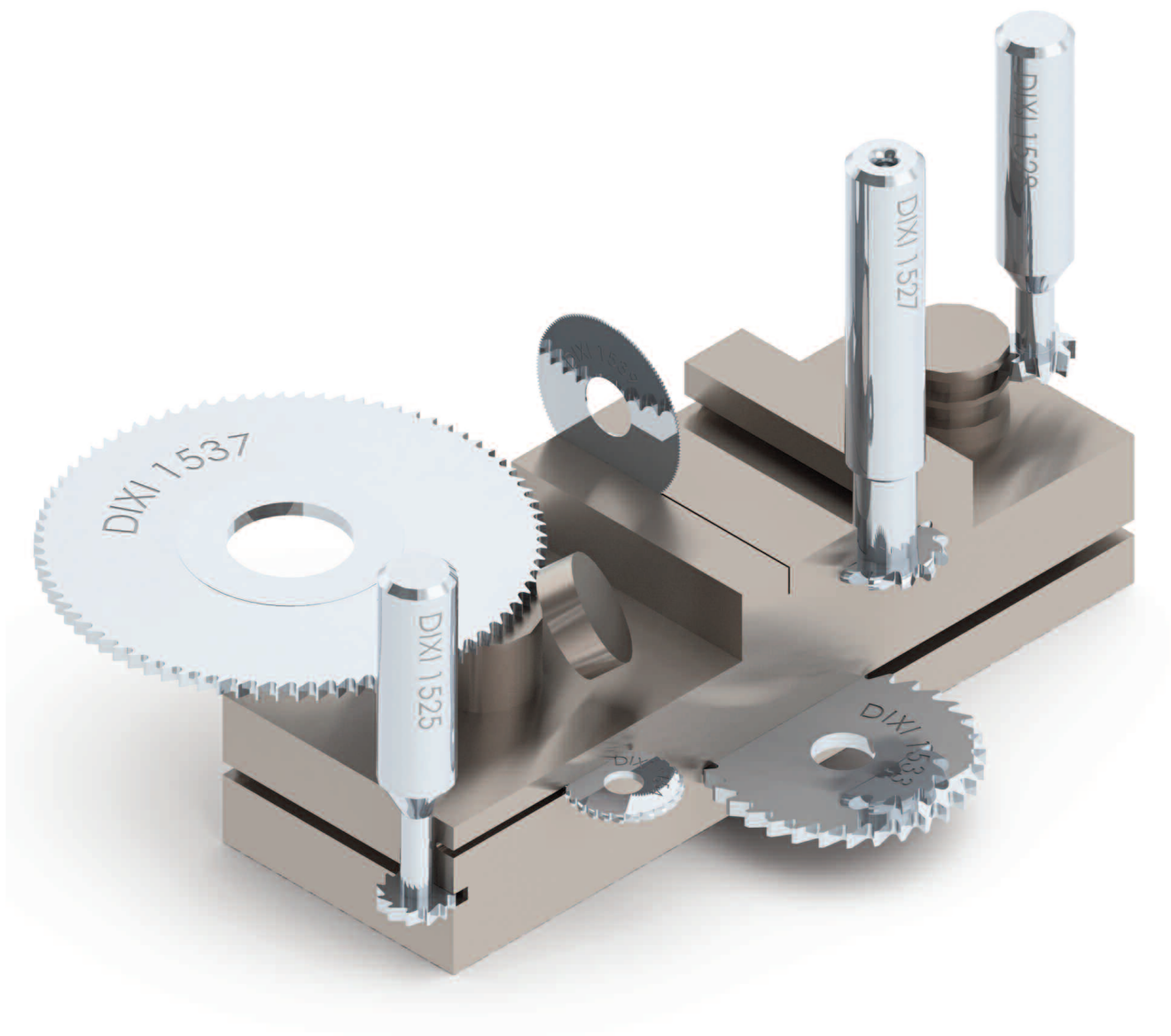

Petit, précis, DIXI

www.dixipolytool.com

LA SOLUTION IDÉALE À CHAQUE DÉFI

Avec 70 ans d'expérience auprès de différents partenaires à qui nous apportons des solutions à la pointe de la technologie, nous sommes capables d'apporter des réponses innovantes aux demandes standard ou spécifiques.

A travers ce partenariat, nous vous donnons accès à nos produits de haute qualité, notre savoir-faire et l'amélioration de votre fabrication. Votre succès est notre but!

Vous recherchez un partenaire fidèle qui peut vous aider à améliorer votre productivité et réduire vos coûts grâce à des solutions innovantes? Travaillons donc ensemble.

Nos solutions de coupe couvrent une très large gamme d'outils et de savoir-faire en méthodes d'usinage.

SOLUTIONS STANDARD

Nous fournissons une large gamme de produits standard prête à apporter de nombreuses solutions d'usinage à toutes profondeurs, largeurs et coupes différentes.

Fraisage circulaire interne



Fraisage de rainures



Fraisage de rainures profondes

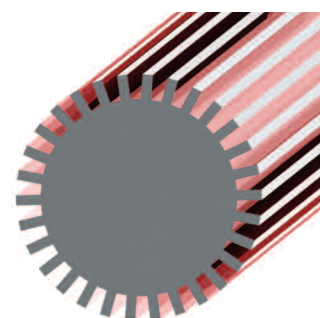

Tronçonnage



Rainurage en T

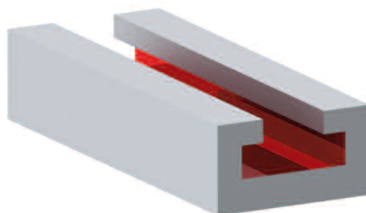

Rainurage à différentes profondeurs



DES SOLUTIONS SUR MESURE

Avec nos solutions personnalisées, nous assurons des réponses à vos besoins spécifiques.

De plus, le développement de vos projets est suivi attentivement en interne comme en externe par nos techniciens d'application. Ils vous conseillent pour l'organisation de l'outillage, les définitions de stratégie d'usinage, l'analyse des questions et la recherche de solutions innovantes.

Ils vont mettre en place avec vous la meilleure stratégie pour être sûr que vous travaillez avec les coûts les plus bas possibles.

Fraisage de forme



Rainurage

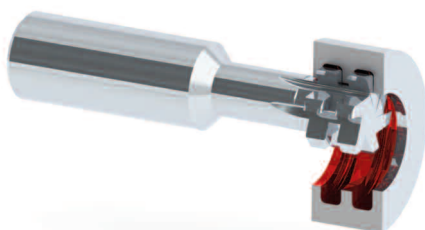

Fraisage convexe



Fraisage biconique



Fraisage demi-concave



Fraisage de formes spéciales

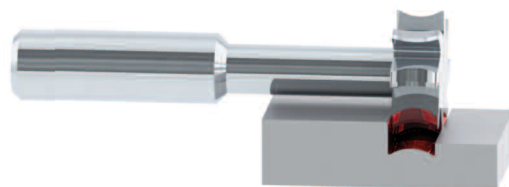

SOLUTIONS STANDARD **DISPONIBLE DE STOCK**

DIXI 1531 FRAISES À FENDRE, DENTURE LARGE

Ø 15 - 125 mm

A 0.20 - 4.00 mm

Large gamme
de revêtements
sur demande

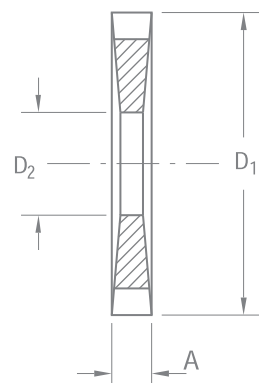
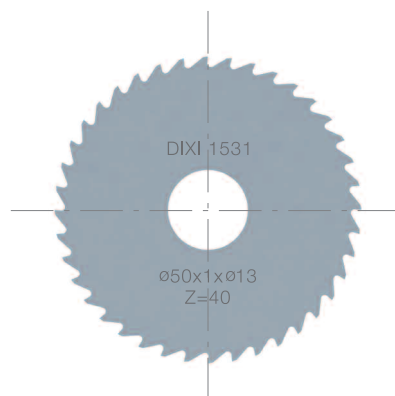

DIXI 1533 FRAISES À FENDRE, DENTURE FINE

Ø 15 - 160 mm

A 0.20 - 5.00 mm

Large gamme
de revêtements
sur demande

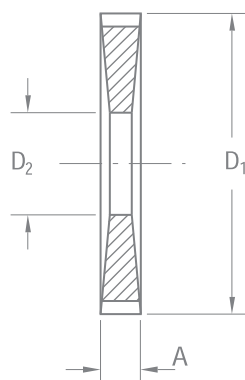
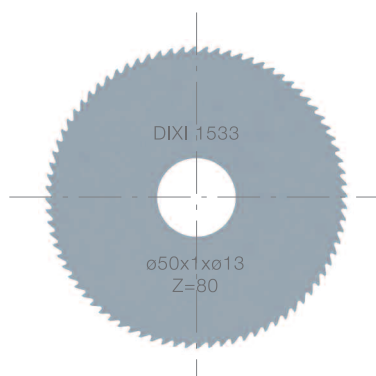

DIXI 1539 FRAISES À FENDRE, DENTURE EXTRA-FINE

Ø 10 - 50 mm

A 0.10 - 1.50 mm

Large gamme
de revêtements
sur demande

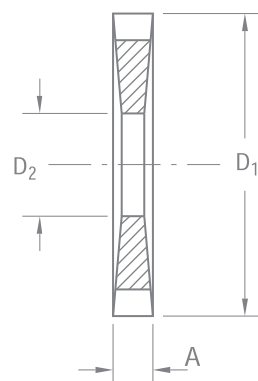
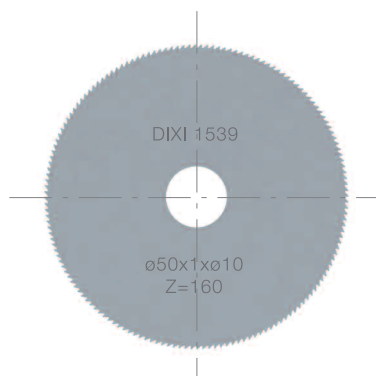

SOLUTIONS STANDARD **DISPONIBLE DE STOCK**

DIXI 1534 FRAISES À FENDRE, DENTURE HELLER

Ø 20 - 100 mm

A 0.30 - 3.00 mm

Large gamme
de revêtements
sur demande

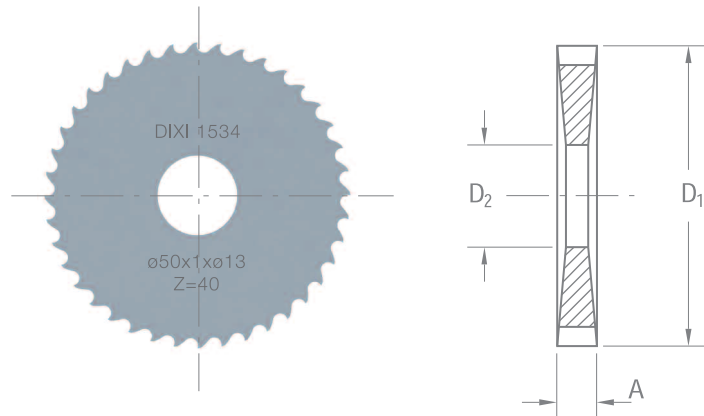

DIXI 1537 FRAISES À FENDRE POUR ACIERS INOXYDABLES

Ø 50 - 100 mm

A 0.60 - 1.00 mm

revêtement **CUTINOX**

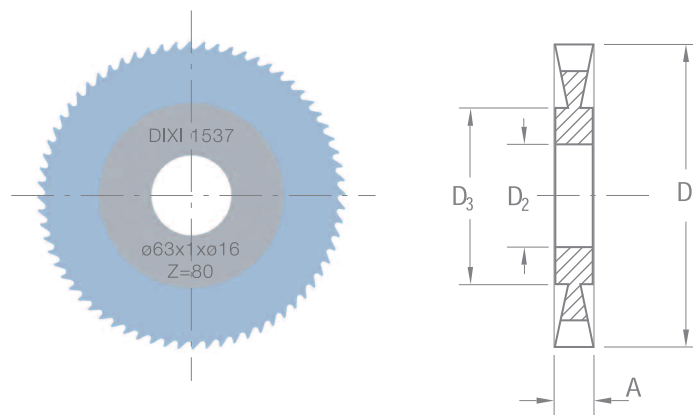

DIXI 1640 FRAISES À TRONÇONNER À DROITE ET À GAUCHE

Ø 50 - 100 mm

A 0.50 - 1.00 mm

revêtement **CUTINOX**
et non-revêtu

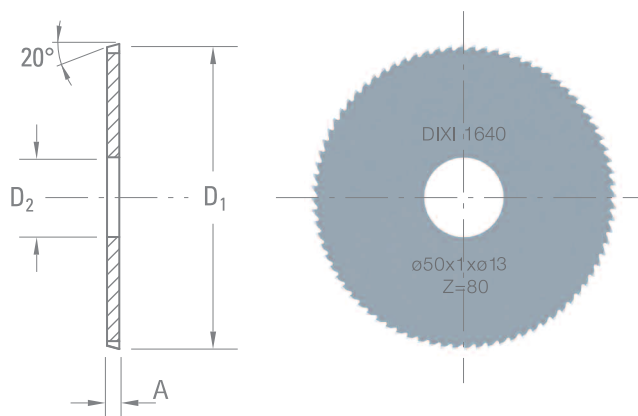

SOLUTIONS STANDARD DISPONIBLE DE STOCK

DIXI 2713 TASSEaux PORTE-FRAISES AVEC SERRAGE AVANT

Ø 3 - 16 mm

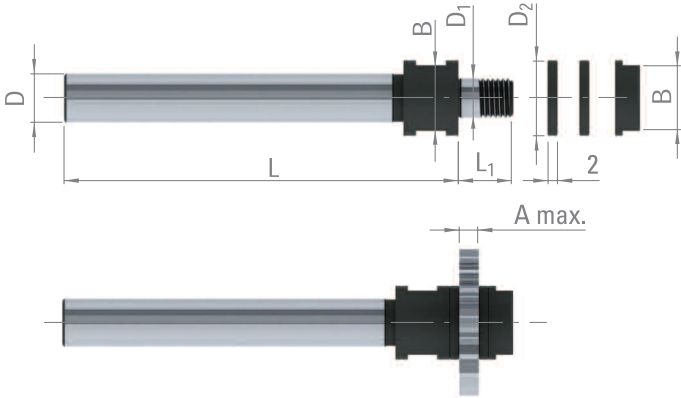

DIXI 2714 TASSEaux PORTE-FRAISES AVEC SERRAGE ARRIERE

Ø 5 - 16 mm

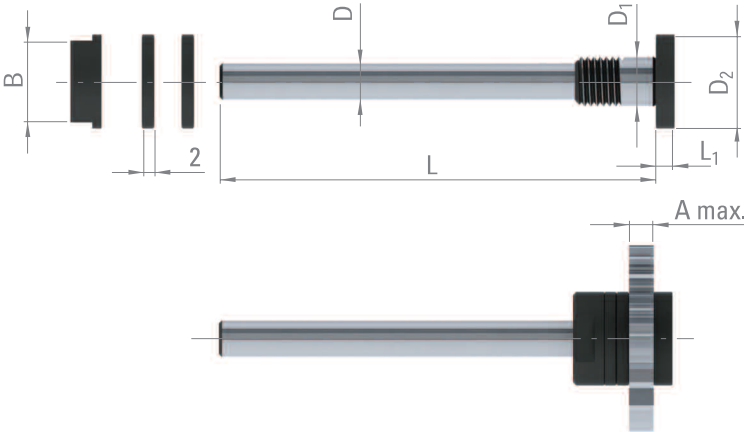

SOLUTIONS STANDARD

DIXI 1525 FRAISES À T DENTURE DROITE

Ø 2 - 30 mm

L₁ 0.20 - 8.00 mm

Large gamme
de revêtements
sur demande

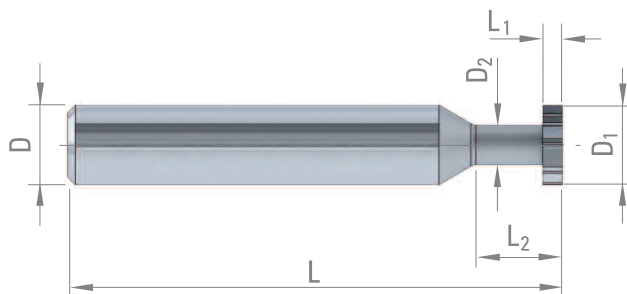

DIXI 1528 FRAISES À T DENTURE ALTERNÉE

Ø 4 - 30 mm

L₁ 0.50 - 10.00 mm

Large gamme
de revêtements
sur demande

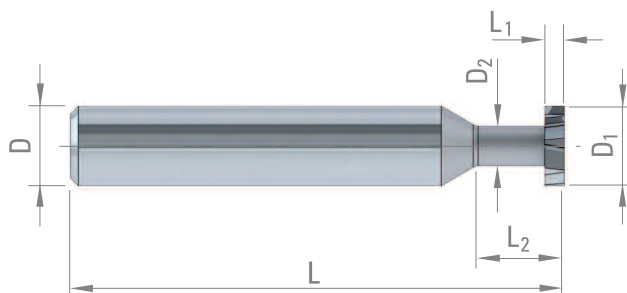

DIXI 1527 FRAISES À T, 1/2 RONDES, CONVEXES

Ø 4 - 16 mm

L₁ 0.40 - 6.00 mm

Large gamme
de revêtements
sur demande

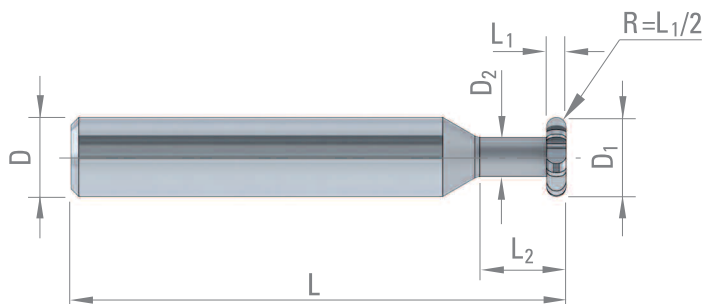

ENVOYEZ-NOUS VOS DEMANDES SUR NOTRE SITE OU AVEC LE FORMULAIRE CI-DESSOUS



OUTILS SUR DEMANDE

Quantités

Matière à usiner

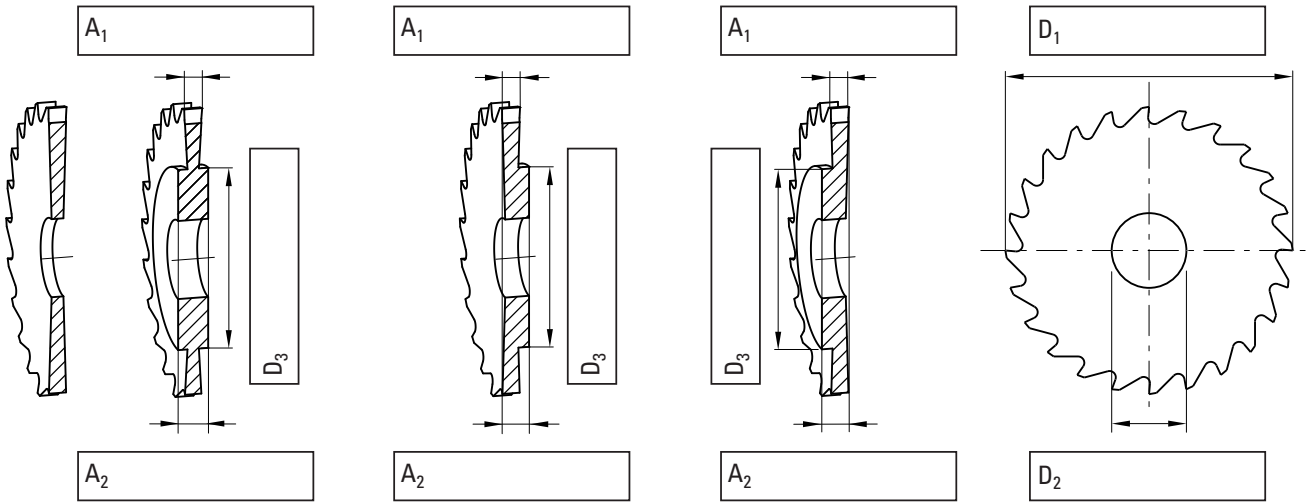

<p>1640 L</p>	<p>1640 R</p>	<p>1643</p>
<p>1650</p>	<p>1650</p>	<p>1650</p>
<p>1650</p>	<p>1654</p>	<p>1650</p>



OUTILS SUR DEMANDE

FRAISES À T

Z =

Quantités

Matière à usiner

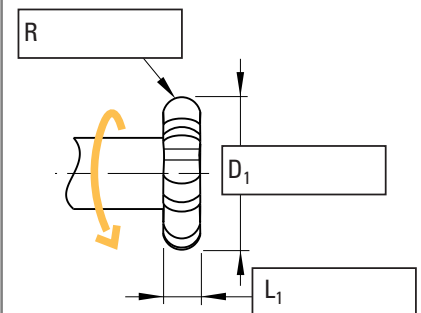
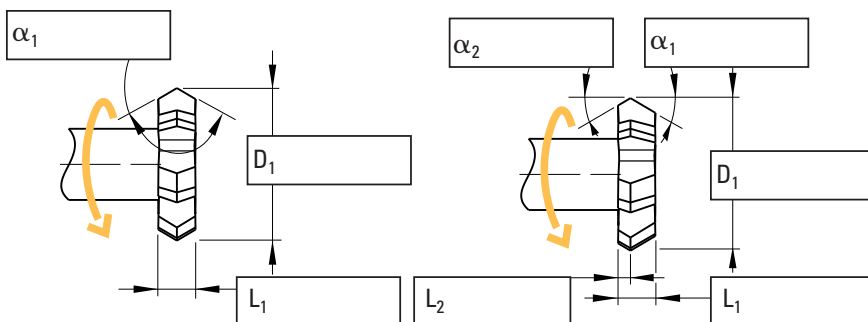
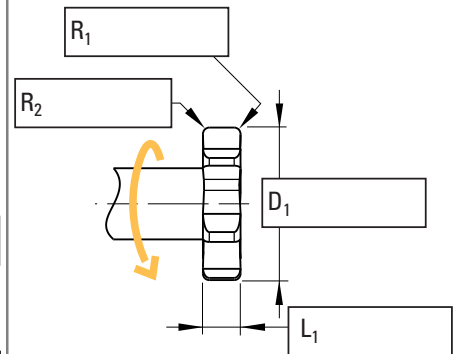
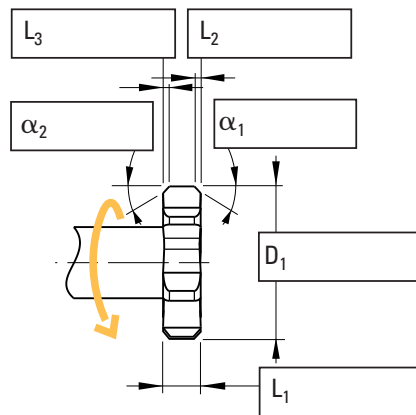
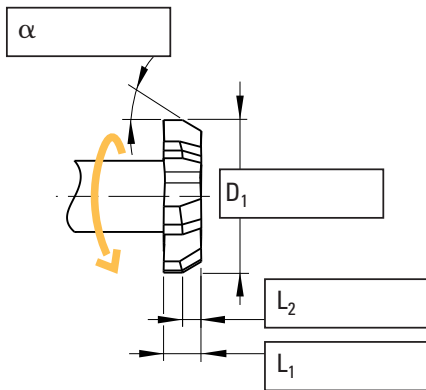
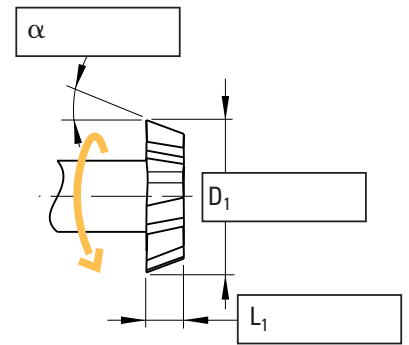
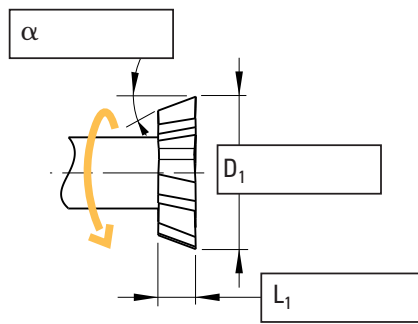
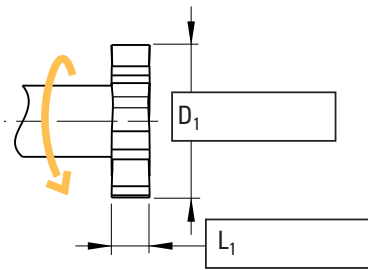
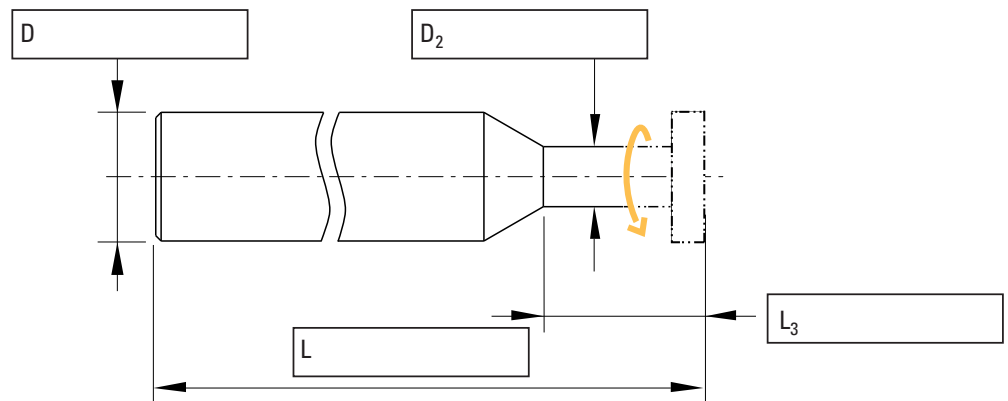

CONSULTEZ NOTRE FORMULAIRE DE DEMANDE D'OFFRES EN LIGNE SUR
WWW.DIXIPOLYTOOL.COM



VOS AVANTAGES AVEC NOS SOLUTIONS DE TRONÇONNAGE

- Outils standard de stock
- Excellentes performances dans tous les groupes matières
- Une très large gamme de solutions standard ou personnalisées
- Conçus pour de nombreux types d'applications, en terme de profondeur, largeur et coupe
- Meilleure durée de vie de l'outil par rapport à d'autres procédés
- Excellente qualité de surface
- Réduction des déchets
- Réduction des copeaux et des problèmes d'ébavurage
- Solutionner les exigences de qualité les plus complexes

UNE VALEUR AJOUTÉE DANS DE NOMBREUX SECTEURS DE POINTE



UN USINAGE FACILE DANS TOUS LES GROUPES MATIÈRES

Les solutions de tronçonnage DIXI sont conçus pour donner d'excellentes performances dans tous les groupes matières.

P Acier faiblement et fortement allié

M Acier inoxydable

K Fonte et alliage de fonte

S Super alliages, alliage de titane

N Alliages de cuivre, aluminium, or

EXEMPLES D'APPLICATION

Pièce Chanfrein de vis - rainurage
Matière Acier de décolletage 20 AP
Opération Chanfreinage
Outil DIXI 1643 / 90° Ø 20 x 1,5 x Ø6 mm, Z = 20 SP

Conditions de coupe
Vitesse $n = 860 \text{ min}^{-1}$
Avance $V_f = 50 \text{ mm/min}$
Lubrifiant Huile de coupe

Résultat Durée de vie de l'outil = 2 mois de production

Pièce Electronique / composants d'ordinateur
Matière Aluminium
Opération Tronçonnage avec 12 fraises scies montées en train
Outil DIXI 1534 Ø 100 SP

Conditions de coupe
Vitesse $V_c = 150 \text{ m/min}$
Avance $V_f = 300 \text{ mm/min}$
Lubrifiant Huile de coupe
Montés en train
(3 à 12 outils sur le même porte-outils)

Résultat Durée de vie de l'outil = 120'000 rainures par outils
3 réaffûtages

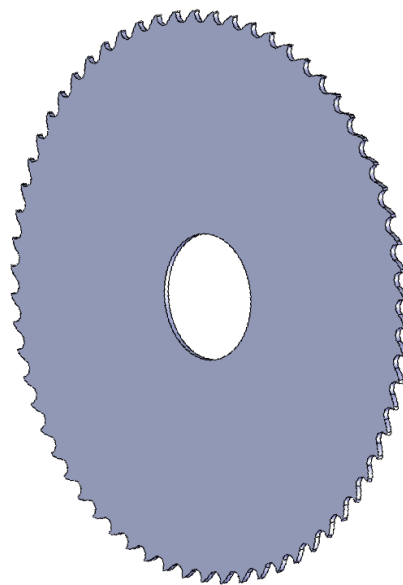
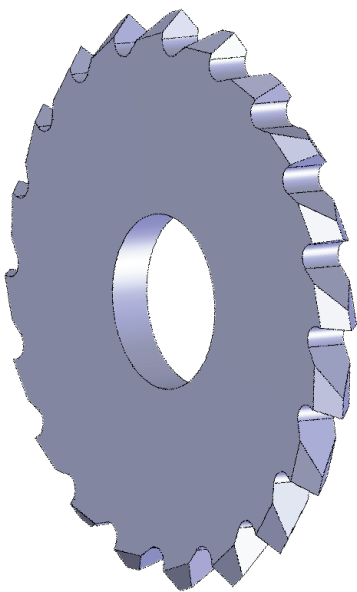

DIXI POLYTOOL S.A.

Av. du Technicum 37

CH-2400 Le Locle

Tél. +41 (0)32 933 54 44

Fax +41 (0)32 931 89 16

dixipoly@dixi.ch

www.dixipolytool.com
